



CHAMPION MILL LINE

frezy składowe milling cutters фрезы сборные

676.24-1...-SN11(12)

frezy piłkowe - z płytkami SNHX do frezowania rowków oraz przecinania:
metal slitting saw with SNHX inserts for slot milling and parting:
фрезы с пластинами SNHX для фрезерования пазов и разрезания:

nowość!
new!
новинка!

system S

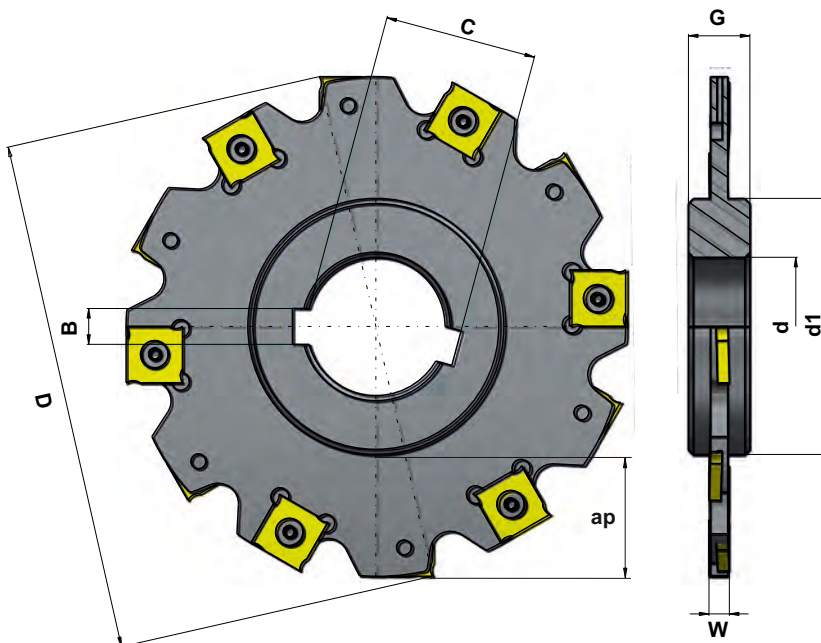
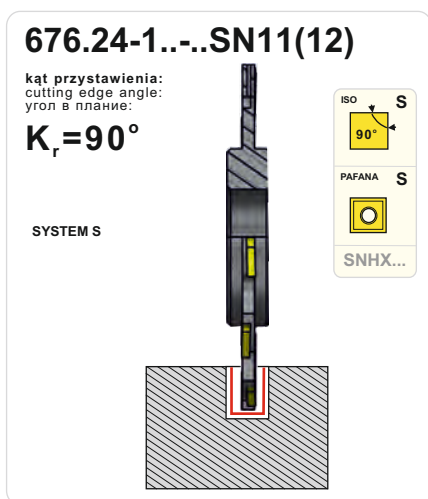

Oznaczenie Designation Обозначение	Waga Weight Вес [kg]	Wymiary Dimensions Размеры									ISO 90° S	Części zamienne / Spare parts Запасные части	
		W	D	d	d1	G	ap _{max}	B	C	Z		Śruba płytki skrawającej Cutting insert screw Режущий винт пластины	Klucz screw key Ключ
676.24-100-4SN11	0,220	4	100	27	50	12	24	7	29,8	2x6	SNHX1102	M3,5X3,5	T9
676.24-125-4SN11	0,340	4	125	40	63	12	30	10	43,5	2x6			
676.24-160-4SN11	0,580	4	160	40	72	12	43	10	43,5	2x9	SNHX1203	M4X5,2	T15
676.24-100-6SN12	0,220	6	100	27	50	12	24	7	29,8	2x5			
676.24-125-6SN12	0,340	6	125	40	63	12	30	10	43,5	2x6	SNHX1205	M4X8,2	T15
676.24-100-10SN12	0,220	10	100	27	50	12	24	7	29,8	2x5			
676.24-125-10SN12	0,340	10	125	40	63	12	30	10	43,5	2x6			

nowość! new! новинка!

Zastosowanie / Application
Применение

Operacje obróbki / Machining operations
Операции обработки

Strona / Page
Страница

SNHX



5

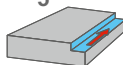

8

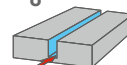

INFORMACJE TECHNICZNE - Operacje obróbki - płytki do frezowania. Strona Nr 380-389. / TECHNICAL INFORMATIONS - Machining operations - inserts for milling. Page No. 380-389.
ТЕХНИЧЕСКИЕ ИНФОРМАЦИИ - Операции обработки - пластины для фрезерования. Страница № 380-389.



SNHX1102 S1 FP35B



164-183



CHAMPION MILL LINE

do frezowania for milling для фрезерования

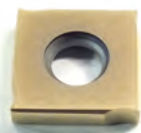

oznaczenie designation обозначение	wielkość / size величина	grubość / thickness толщина	naroże / corner вершина	postać krawędzi tnącej form of cutting edge вид режущей кромки	łamacz chipbreaker стружколом	gatunki węgla spiekanego grade of cemented carbide марки твёрдого сплава									
						P		M	K	K(N)	K(S)				
						FP35B		FP40M							
SNHX	11 02				S1	●									
SNHX	12 03				S1	●									
SNHX	12 05				S1	●		●							

○ - na zamówienie - do uzgodnienia: termin realizacji, seria - to order - for settlement: term of realisation, serie - на заказ - по договоренности: срок реализации, серия

● - dostępny z magazynu / available on stock / доступен со склада

★ pierwszy wybór! first choice! первый выбор!

SNHX1102 S1 FP35B

nowość!
new!
новинка!

zastosowanie - gatunek węgla spiekanego - dane obróbki - Vc, fz.
application - grade of cemented carbide - cutting data - Vc, fz.
применение - марка твёрдого сплава - режимы резания - Vc, fz.

Materiał obrabiany Work piece material Обрабатываемый материал		Typ obróbki / stop Type of treatment / alloy Вид обработки / сплав		Twardość Hardness Твёрдость HB	Vc m/min.	fz / mm	
					FP35B	Obróbka średnia i zgrubna Medium and roughing machining Средняя и черновая обработка	
P	XX	Stal węglowa Non alloyed steel Углеродистая сталь	wyżarzana / annealed / отожженная	≤ 0,15%C	125	70-180	0,12-0,16
			wyżarzana / annealed / отожженная	0,15%-0,45%C	150-250	70-180	0,12-0,16
			odpuszczana / tempered / закаленная	≥ 0,45%C	300	70-170	0,12-0,16
		Stal niskostopowa Low alloyed steel Низко легированная сталь	wyżarzana / annealed / отожженная		180	70-170	0,10-0,15
			odpuszczana / tempered / закаленная		250-300	70-170	0,10-0,15
			odpuszczana / tempered / закаленная		350	60-140	0,10-0,15
Stal wysokostopowa High alloyed steel Высоко легированная сталь	wyżarzana / annealed / отожженная		200	60-140	0,10-0,15		
	odpuszczana / tempered / закаленная		350	60-140	0,10-0,15		
Stal nierdzewna Stainless steel Нержавеющая сталь	wyżarzana / annealed / отожженная	ferytyczna / ferritic / ферритная	200	60-140	0,10-0,15		
	odpuszczana / tempered / закаленная	martenzytyczna / martensitic мартенситная	325	60-140	0-08-0,10		
M	XX	Stal odporna na korozję Corrosion resistant steel Коррозионно стойкая сталь	hartowana / quenched / закаленная	austenityczna / austenitic / аустенитная	180	40-140	0,07-0,10
			utwardzana / hardened / твердая	duplex / duplex / duplex	230-260	40-140	0,07-0,10

XX XX XX XX XX - zastosowanie główne
- main application
- основное применение

X X X X X - zastosowanie warunkowe
- conditional application
- дополнительное применение



SNHX1102 S1 FP35B



164-183



PAFANA[®]

SYSTEM D



CHAMPION MILL LINE

frezy składane milling cutters фрезы сборные

nowość! new! новинка! **676.24-100-4SN11**

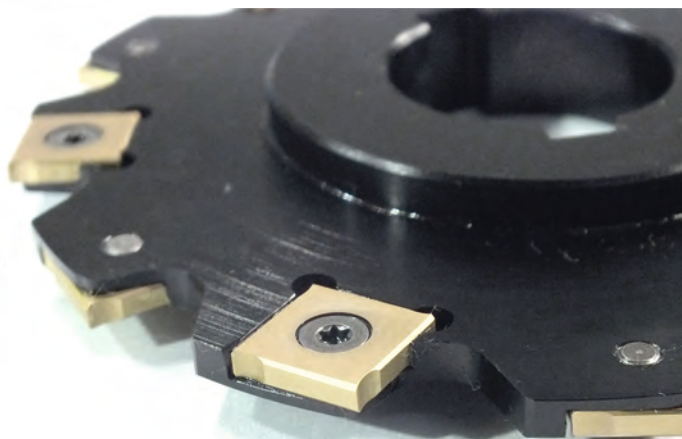
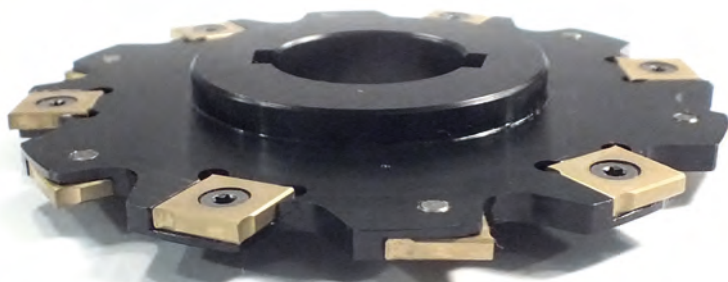

SNHX1102 S1 FP35B



164-183